



Комплект для обслуживания инжекторной рейки SuperLight

Комплект состоит из следующего:

- Пластина в сборе: стальная пластина (номер детали 01800) предварительно собрана на заводе с 4 откалиброванными трубками (10595), каждая с пружиной (01738), гасителем (202172) и штоком-заслонкой (X0146).
- 202032, 4 штуки: резиновое уплотнительное кольцо

Разборка

Аккуратно снимите пластмассовую пластину (см. рис. 1), затем вытащите четыре катушки электромагнита, обращая внимание на их порядок следования и расположение:



рис. 1

Используя отвёртку Phillips PH1, отвинтите 5 винтов, которые крепят стальную пластину к пластмассовому корпусу (рис. 2), следя, чтобы 4 трубки находились в вертикальном положении.



OMVL Spa

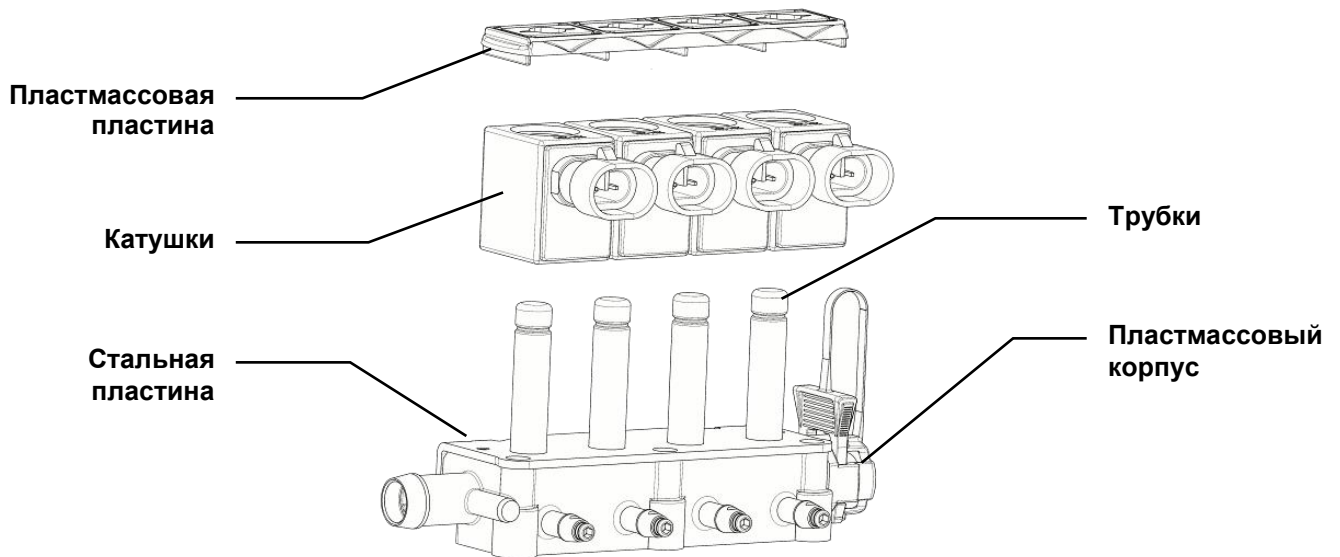

рис. 2

Теперь вы можете вытащить и снять стальную пластину с 4 трубками (рис. 3): вам откроется внутренняя часть инжекторной рейки и вы можете снять 4 внутренних уплотнительных кольца, находящихся в гнездах пластмассового корпуса. Использованную пластину в сборе и уплотнительные кольца нужно соответственно выкинуть.

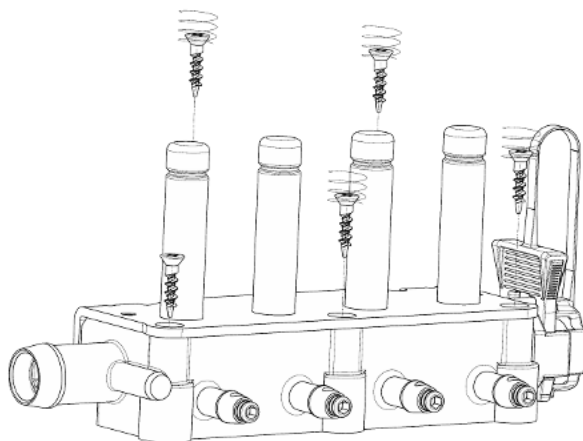

рис. 3

Замена

Установите 4 новых резиновых уплотнительных кольца (номер детали 202032), поставленных вместе с комплектом, в гнезда пластмассового корпуса. Теперь установите новую пластину в сборе на пластмассовый корпус, обращая внимание на совмещение собранных затворок со своими гнездами в пластмассовом корпусе.

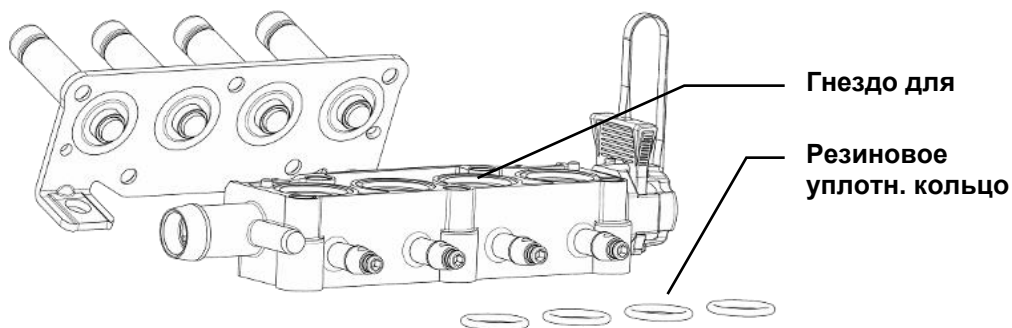

OMVL Spa

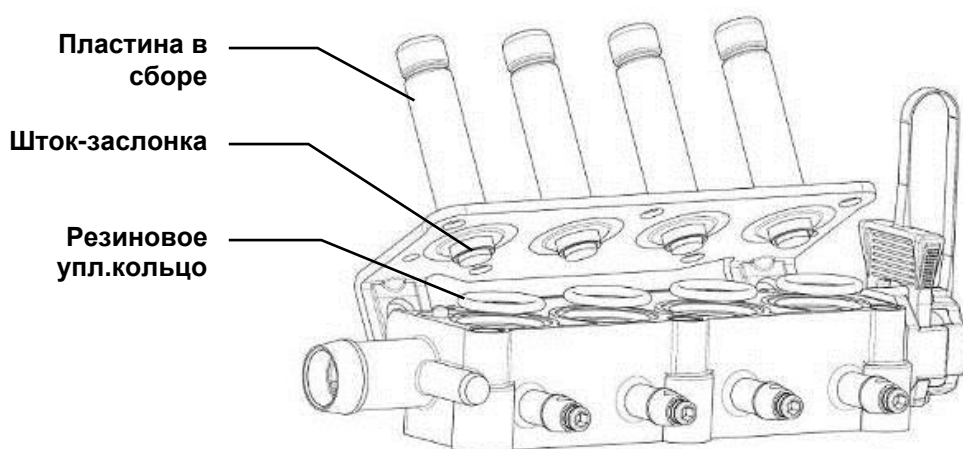

Повторная сборка

Используя отвёртку Phillips PH1, затяните 5 винтов, которые прикрепляют стальную пластину к пластмассовому корпусу. Поставьте обратно на место катушки электромагнита, **в то же положение, что и раньше**, затем зафиксируйте их при помощи пластмассовой пластины, аккуратно нажимая на пластину над каждой катушкой до тех пор, пока вы не услышите щелчок.